



**DANHEAT A/S**

# DANHEAT OLIEBRÆNDER

## Type BTL 20-26 / 20P-26P

Stærk og robust  
Enkel og servicevenlig  
Fremragende fyringsøkonomi



DANHEAT A/S har altid det rette produkt til dit varmebehov

### DANHEAT A/S

Niels Ebbesens Vej 9, DK – 7500 Holstebro  
Tlf. +45 97 42 30 99 Fax +45 97 40 27 70

A/S reg.nr. : 196.611

SE/VAT : 14590234

Web : [www.danheat.dk](http://www.danheat.dk)

E-mail : [danheat@danheat.dk](mailto:danheat@danheat.dk)

Bank: Sydbank A/S

Bank konto : 6811 1013626

SWIFT : SYBKDK22

IBAN : DK4368110001013626



**DANHEAT A/S**

## KOMPAKT-OLIEBRÆNDER

Kapacitetsområde

BTL 20	et-trins	: 119 – 261 kW (10 – 22 kg/h)
BTL 26	et-trins	: 190 – 310 kW (16 – 26 kg/h)
BTL 20P	to-trins	: 119 – 261 kW (10 – 22 kg/h)
BTL 26P	to-trins	: 190 – 310 kW (16 – 26 kg/h)



## BESKRIVELSE

Fuldautomatisk monoblok-oliebrænder for fyringsolie FO-1.

Brænderen er som standard forsynet med motor, blæser og luftregulering og leveres med L&G automatik efter de danske normer. I to-trins udførelse er brænderen forsynet med spjældmotor.

Montering af brænderen er forenklet til ophængning i en speciel udviklet kedelflange. Brænderen er særdeles servicevenlig. Brænderens indstiksybde i brændkammeret kan reguleres i den monterede kedelflange.

Brænderen produceres i 2 kapacitetsområder, og kan leveres i både et- og to-trins udførelse.

Brænderen er som standard forsynet med lyddæpende beskyttelseskappe.

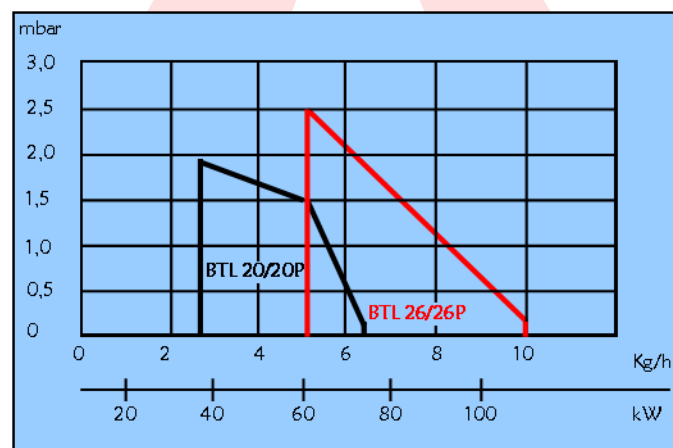

Kapacitetsdiagram

## MÅLSKEMA

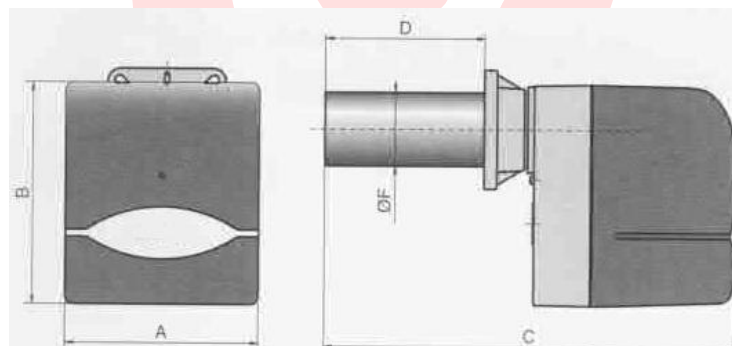

Type	A	A1	A2	B	B1	B2	C	D	ØF	I/I1	L	M	N
BTL 20/20P	303	158	145	345	275	93	645	100-250	114	185	170-210	M10	120
BTL 26/26P	303	158	145	345	275	93	650	100-255	135	185	170-210	M10	140

## DANHEAT A/S

Niels Ebbesens Vej 9, DK – 7500 Holstebro  
Tlf. +45 97 42 30 99 Fax +45 97 40 27 70

A/S reg.nr. : 196.611

SE/VAT : 14590234

Web : [www.danheat.dk](http://www.danheat.dk)

E-mail : [danheat@danheat.dk](mailto:danheat@danheat.dk)

Bank: Sydbank A/S

Bank konto : 6811 1013626

SWIFT : SYBKDK22

IBAN : DK4368110001013626